



# Сборка кузова — салон и багажник и багажник

84-1 Кузов — салон и багажник

84-2 Винт 2,3×4 мм (MD06)

## ДЕТАЛИ К ВЫПУСКУ 84



ПРИМЕЧАНИЕ: представленные на фото детали могут незначительно отличаться от деталей, полученных с этим выпуском.

## ИНСТРУКЦИЯ ПО СБОРКЕ

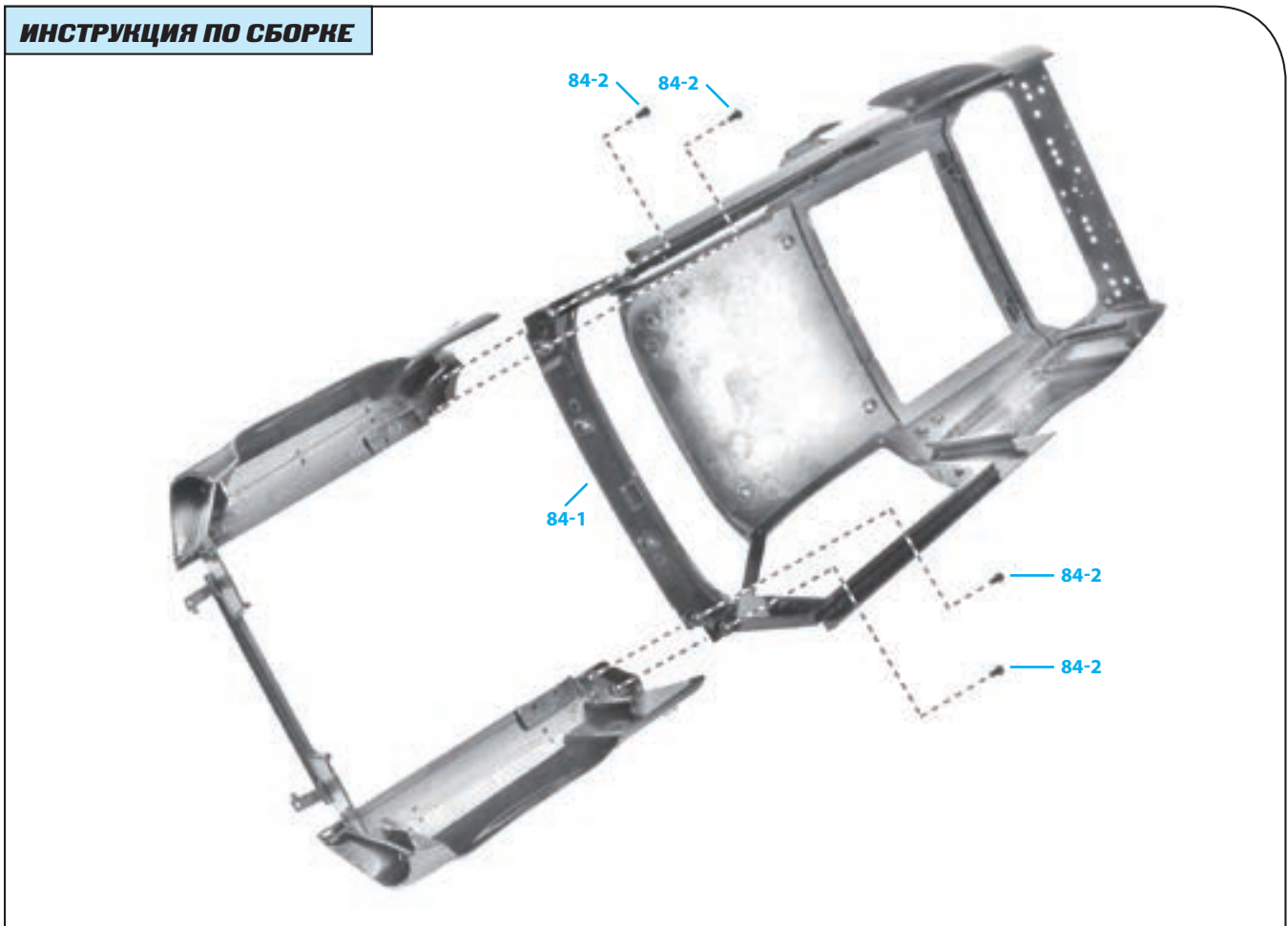

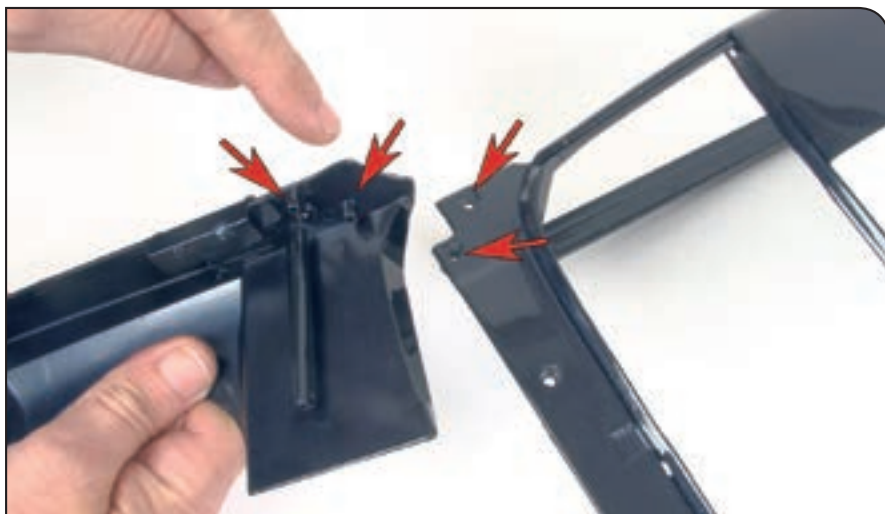

### Шаг 84-А

Перед тем как приступить к сборке, постелите ткань на рабочий стол, чтобы не повредить детали, с которыми вы будете работать. Осторожно извлеките из оригинальной упаковки кузов салона и багажника (84-1). Возьмите крылья автомобиля, которые вы собрали в предыдущих выпусках, и изучите крепления деталей.



### Шаг 84-В

Расположите кузов и крылья, как показано на фото, чтобы точки соединения обеих частей совпали.



### Шаг 84-С

Аккуратно соедините две детали. Выступы на крыле должны полностью войти в отверстия и плотно упереться в кузов.



### Шаг 84-D

Осторожно придерживая детали, положите кузов на бок, чтобы соединить с ним крылья при помощи четырех винтов MD06 (84-2). Начните с крайнего отверстия. Не закручивайте винты слишком туго.



### Шаг 84-E

Затем вставьте второй винт MD06 с другого конца. Помните, что закручивать винты следует очень осторожно.



### Шаг 84-F

В последнюю очередь вставьте в оставшиеся отверстия два винта MD06 (84-2). Аккуратно закрутите их и убедитесь, что обе детали плотно соединены.







### Шаг 84-Г

После того как вы прикрепили крылья к кузову, убедитесь, что в нижней части стыка между деталями остался небольшой зазор.



### Шаг 84-Н

Так выглядят собранные детали.

## РЕЗУЛЬТАТ СБОРКИ

Сегодняшние детали в уже собранной модели.



Так ваша модель Ford Mustang Shelby GT-500 (1967) будет выглядеть после сборки.